

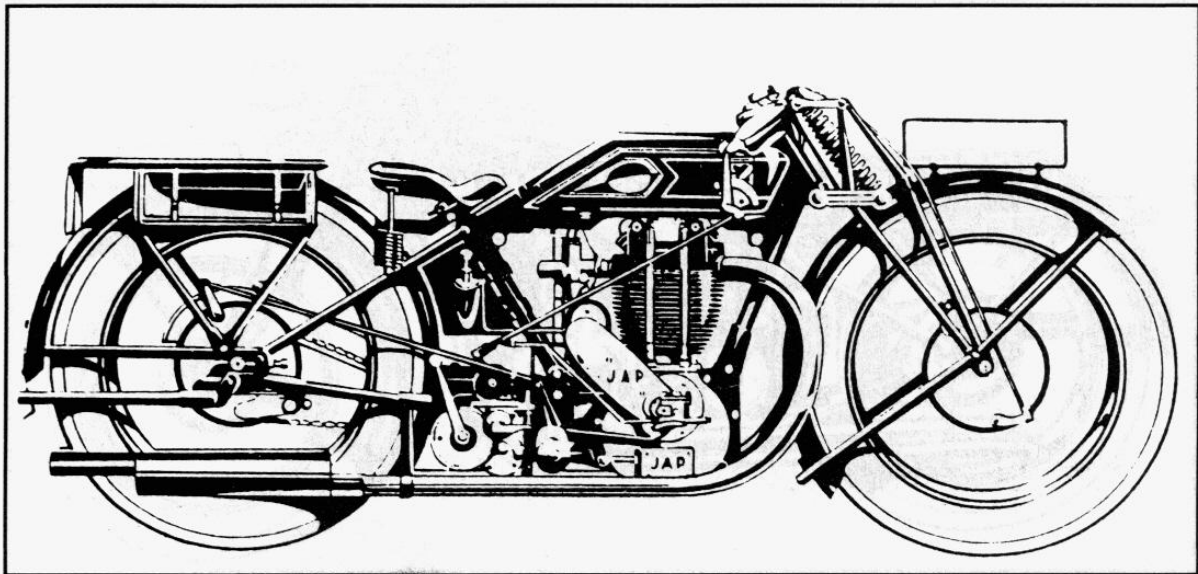

## Modell III / 28



Der kopfgesteuerte Doppelportmotor des Modells III/28 war 1928 kaum zu übertreffen.

Baujahr	Modell	Motor	Zylinder	Takt	Hubraum (ccm)	Leistung (PS)	Rahmennummer
1929	III / 28	JAP ohv	1	4	484	22	904 – 1586 u. 4233

Für weitere technische Daten siehe Modell I/28.

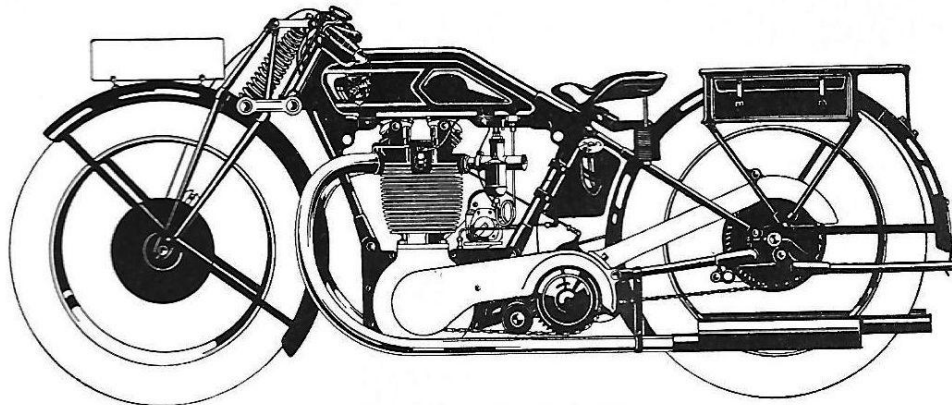

Ansicht des Modells III 28

## Modell III/28 (Super-Sport-Modell)

- Motor:** Jap-double-port, 500 ccm Einzylinder, kopfgesteuert, mit 2 Auspufföffnungen, 85,5 mm Bohrung, 85 mm Hub.
- Stärke:** 1,96 Steuer-P. S.,  
22 Brems-P. S.
- Auspuff:** 2 formenschön gebogene Rohre von großem Querschnitt
- Höchstgeschwindigkeit:** ca. 130 km
- Gewicht:** 155 kg
- (Alle übrigen Angaben entsprechen genau denen der Type I/28).

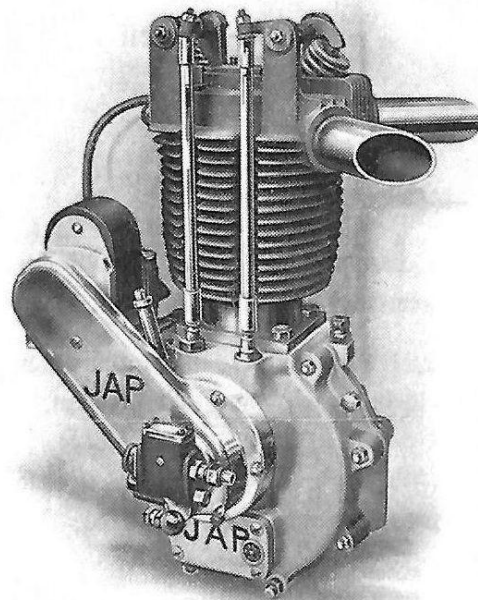

Jap-double-port-Motor, 500 ccm